

275/K4 900A-1200A



DISSUASORI AUTOMATICI OLEODINAMICI ANTITERRORISMO CON CENTRALINA INCORPORATA

I dissuasori automatici 275/K4 900A e 275/M30 1200A sono stati progettati per garantire la difesa antiterroristica. Gli attuali modelli sono il risultato di un impegno di oltre 40 anni nel settore della sicurezza e di una specializzazione ventennale nei dissuasori a scomparsa.

L'installazione dei dissuasori 275/K4 è consigliata per la gestione di: Accessi carrati aziendali e industriali, Centri di ricerca, Ambasciate, Comandi di polizia, Basi militari, Palazzi ministeriali e siti sensibili in genere.

Il dissuasore 275/K4 ha a disposizione una vasta gamma di accessori che ti permetterà di personalizzare il tuo impianto secondo qualsiasi esigenza di sicurezza.



PAG.1/3

PILOMAT
HÖRMANN
100% MADE IN ITALY

PILOMAT s.r.l.
www.pilomat.com / pilomat@pilomat.com
Via Zanica 17/p, 24050, Grassobbio (BG) Italy
Tel. +39.035.29.72.20
Copyright 2021© Pilomat S.r.l. All rights reserved

REVIEW 18/11/2021

*I dettagli contenuti in questo documento sono a scopo informativo. Per mantenere una politica aziendale di continuo affinamento e miglioramento, Pilomat si riserva il diritto di modificare in qualsiasi momento queste informazioni senza notifica.
Le immagini sono a scopo illustrativo e potrebbero differire dal prodotto finale.*

ARTICOLI DISPONIBILI

DISSUASORE 275/K4 FEV - ACCIAIO VERNICIATO

DISSUASORE 275/K4 IXV - ACCIAIO INOX VERNICIATO

DISSUASORE 275/K4 IXS - ACCIAIO INOX SATINATO

POZZETTO IN ALUZINC PER 275/K4 - CONTROTELAIO
UN POZZETTO PER OGNI DISSUASORE

STAZIONE DI GESTIONE PER 275/K4

LAMPEGGIATORE MULTILED - 25 PUNTI LUCE

CIRCUITO E.F.O PER SALITA D'EMERGENZA (CIRCA 1")

SEGNALATORE ACUSTICO PER DISSUASORE AUTOMATICO

STRISCIA ADESIVA RIFRANGENTE - BIANCA (SENZA LOGO)

TESTA PER DISSUASORE 275/K4 SENZA LOGO

PERSONALIZZAZIONE VERNICIATURA CILINDRO MOBILE

CILINDRO IN ACCIAIO INOX AISI 316

OLIO BIODEGRADABILE PER CENTRALINA OLEODINAMICA

RESISTENZA SCALDANTE PER DISSUASORI - TRASFORMATORE e TERMOSTATO
UNA RESISTENZA PER OGNI DISSUASORE

RICEVITORE RADIO

TRASMETTITORE RADIO BICANALE

LANTERNA SEMAFORICA A DUE LUCI (VERDE-ROSSO)

RILEVATORE PER SPIRE INDUTTIVE DI SICUREZZA

SPIRE INDUTTIVE

PROGRAMMATORE ORARIO

LETTORE TESSERE INDUTTIVE

SELETTORE A CHIAVE

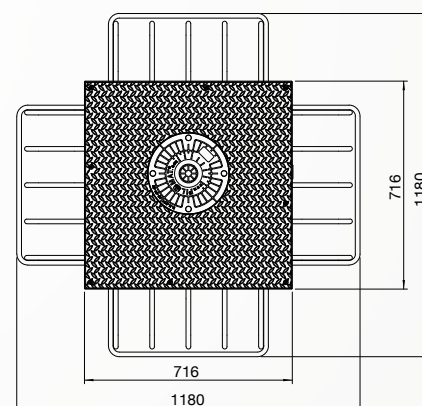
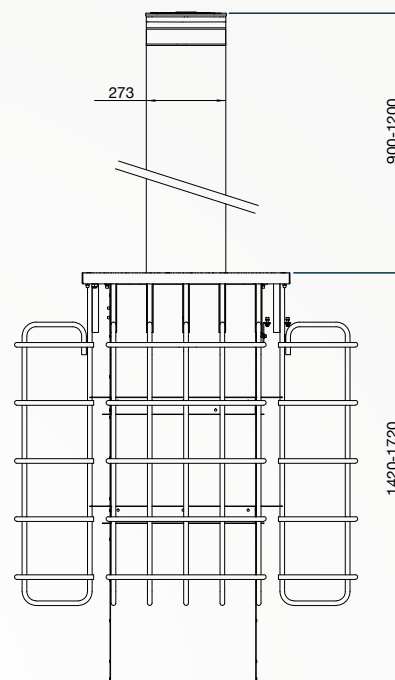

275/K4 900A-1200A



	275/K4-900A	275/M30-1200A
MATERIALE CILINDRO	ACCIAIO S355JR - ACCIAIO INOX X5CrNi 18-10 (AISI 304) X5CrNiMo 17-12-2 (AISI 316)	
DIAMETRO CILINDRO	273mm	
ALTEZZA CILINDRO	900mm	1200mm
SPESSORE CILINDRO ACCIAIO	10mm	16mm
PRINCIPIO DI MOVIMENTAZIONE	OLEODINAMICO	
FINITURA CILINDRO IN ACCIAIO	TRATTAMENTO ANTICORROSIONE - VERNICIATURA STANDARD GRIGIO ANTRACITE	
FINITURA CILINDRO IN ACCIAIO INOX	VERNICIATURA STANDARD GRIGIO ANTRACITE SATINATO	
ALTRE FINITURE CILINDRO	ZIGRINATURA DEL CILINDRO	
FASCIA ADESIVA RIFRANGENTE	DI SERIE - ALTEZZA 55mm	
VELOCITA' SOLLEVAMENTO	12,5cm/s (OPTIONAL: TEMPO SOLLEVAMENTO E.F.O 1")	22cm/s (OPTIONAL: TEMPO SOLLEVAMENTO E.F.O 1")
VELOCITA' DI ABBASSAMENTO	26cm/s	30cm/s
ABBASSAMENTO MANUALE D'EMERGENZA	DI SERIE	
LINEA DI COLLEGAMENTO A STAZIONE DI GESTIONE	STANDARD 10m (LUNGHEZZA MAX. 80m - CON RESISTENZA SCALDANTE MAX. 50m)	
ALIMENTAZIONE STAZIONE DI GESTIONE	230/400VAC (+/- 10%) 50/60HZ	
CENTRALINA OLEODINAMICA	INTEGRATA NEL DISSUASORE	
GRADO DI PROTEZIONE	IP67	
TIPO DI UTILIZZO	INTENSIVO - 2.000 CICLI/GIORNO	
VITA MEDIA	3.000.000 CICLI	
RESISTENZA ALL'IMPATTO (SENZA DEFORMAZIONI)	250.000 J	700.000 J
RESISTENZA ALLO SFONDAMENTO	750.000 J	1.200.000 J
TEMPERATURE NOMINALI D'ESERCIZIO	-40 °C +70 °C (IN CASO DI BASSE TEMPERATURE UTILIZZARE LA RESISTENZA SCALDANTE)	
TRATTAMENTO ANTICORROSIONE "M"	OPTIONAL - CONSIGLIATO PER INSTALLAZIONI A MENO DI 2KM DAL MARE O DOVE SI UTILIZZA SALE PER EVITARE LA FORMAZIONE DI GHIACCIO SULLE STRADE IN INVERNO	
CLASSE DI CARICO (EN124)	D400	
CERTIFICATO	PAS68:2013 V/7500(N3)/48/90:1.0/2.5 IWA14-1:2013 V/7200(N3)/48/90:1.0	PAS68:2013 V/7500(N3)/48/90:4.6/4.9 IWA14-1:2013 V/7200(N3)/48/90:4.9 ASTM F2656/F2656M-20 C730 P2

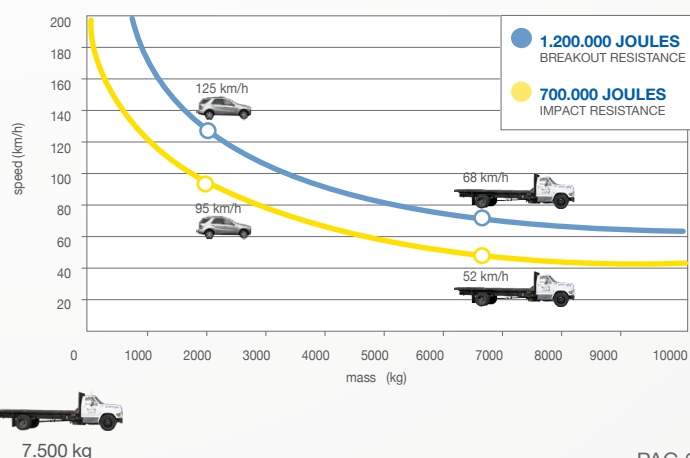
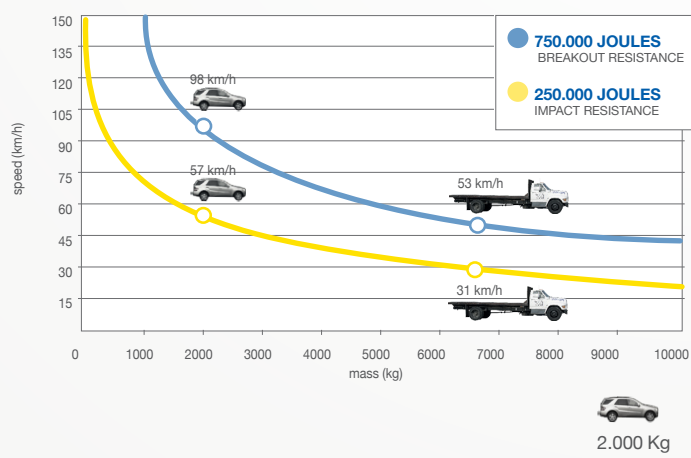

2.000 Kg

7.500 kg

PAG.3/3

PILOMAT
HÖRMANN
100% MADE IN ITALY

PILOMAT s.r.l.
www.pilomat.com / pilomat@pilomat.com
Via Zanica 17/p, 24050, Grassobbio (BG) Italy
Tel. +39.035.29.72.20
Copyright 2021© Pilomat S.r.l. All rights reserved

REVIEW 18/11/2021

I dettagli contenuti in questo documento sono a scopo informativo. Per mantenere una politica aziendale di continuo affinamento e miglioramento, Pilomat si riserva il diritto di modificare in qualsiasi momento queste informazioni senza notifica.
Le immagini sono a scopo illustrativo e potrebbero differire dal prodotto finale.